

PALETTI

PRÄZISE, LANGLEBIG, INDIVIDUELL

ALUMINIUMPROFILE UND SYSTEM-LÖSUNGEN FÜR DIE INDUSTRIE

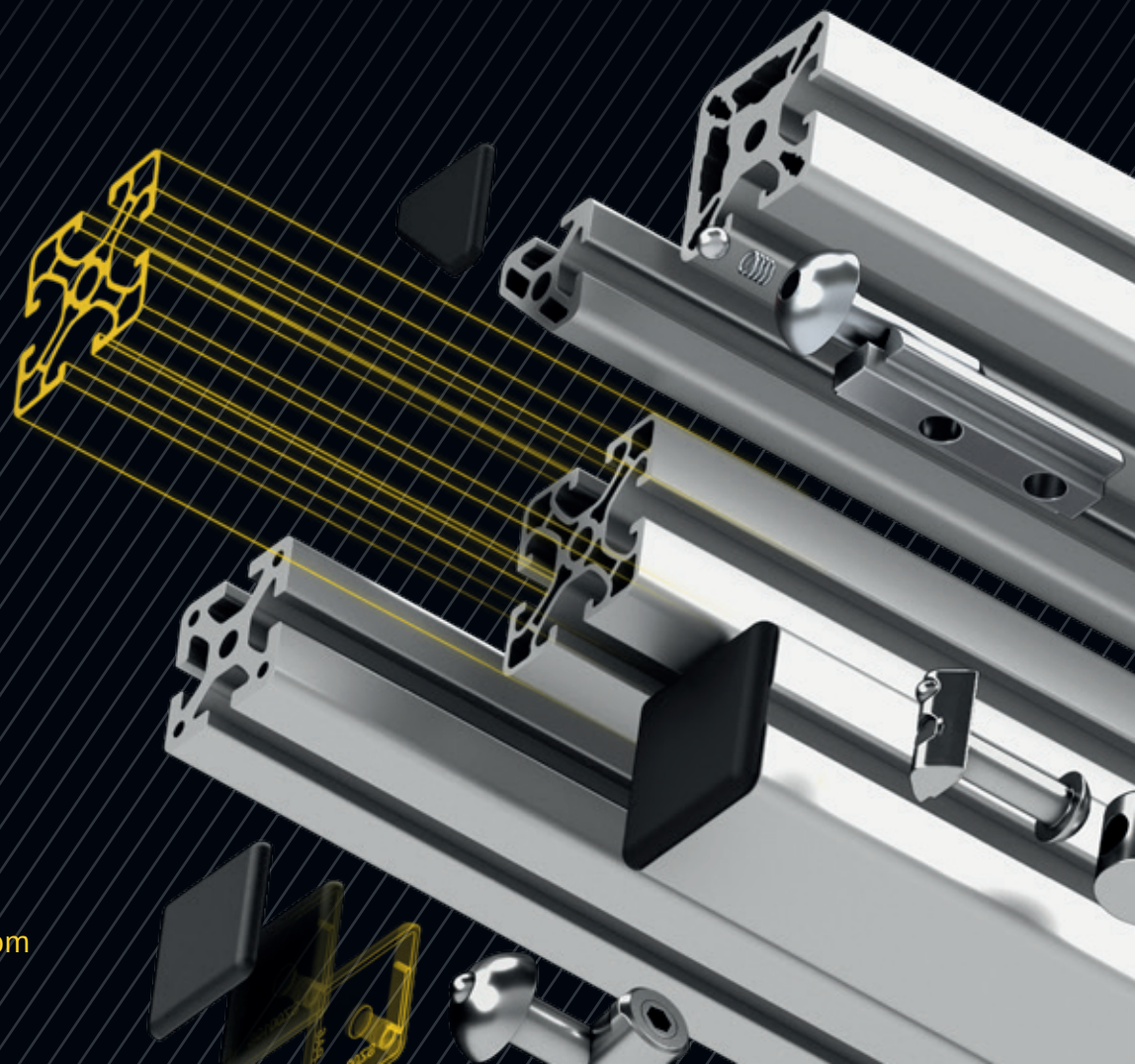

www.paletti-group.com

WIR ÜBER UNS

ÜBER DIE PALETTI GROUP

Alles paletti mit Paletti – als das Unternehmen gegründet wurde, war diese Aussage unser Namensgeber. Und so salopp der Spruch auch erscheinen mag, er spiegelt genau das wieder, was unsere Kunden erwarten können: Wer sich für Aluminiumprofile oder Systemlösungen von Paletti entscheidet, trifft immer eine gute Wahl.



WAS WIR MACHEN

Wir stellen innovative Produktionsmittel her, die die Flexibilität und Wirtschaftlichkeit im Maschinen- und Anlagenbau unterstützen. Unser Schwerpunkt liegt in der Entwicklung und Fertigung eines Profilbaukastensystems aus Aluminium. Dies bildet die Basis für individuelle Kundenlösungen.



WELCHEN SERVICE WIR BIETEN

Wir bieten einen professionellen Rundum-Service. Von der Planung über die Entwicklung und Produktion bis hin zum Aufbau der Anlage unterstützen unsere Experten ihre Kunden in sämtlichen Arbeitsschritten.



WIE WIR ARBEITEN

Wir sind mit modernsten CNC-Produktionsanlagen und Prüfräumen ausgestattet. Unser qualifiziertes Team von Ingenieuren und Fachleuten arbeitet auf Basis von CAD/CAM und unterstützt unsere Kunden mit viel Flexibilität und Engagement.



WELCHE VORTEILE WIR HABEN

Wir sind erst zufrieden, wenn unsere Kunden es sind. Und um das zu erreichen, legen wir besonderen Wert auf: höchste Qualität, absolute Präzisionsarbeit, ein optimales Preis- / Leistungsverhältnis und termingerechte Auftragsabwicklung

FÜR JEDEN DAS PASSENDE

DIE ANWENDUNGSBEREICHE

Mit unseren Aluminiumprofilen und Systemlösungen sind wir in – fast – allen Anwendungsbereichen anzutreffen. Im Maschinenbau. In der Automation. In der Messtechnik. In der Transport- und Fördertechnik. Bei (Laser-)Schutzkabinen. Bei Reinraum-Lösungen. Bei Schutz- und Trennwänden. In Laboren. In der Medizintechnik. In der Industrie. Im privaten Umfeld. Überall dort, wo Aluminiumprofile die Arbeit unserer Kunden unterstützen können, zeigen wir, dass man sich auf unsere Profile rundum verlassen kann.



DIE BASIS MUSS STIMMEN

STANDARD-ALUMINIUMPROFILE

In fast allen Industrien werden Aluminiumprofile eingesetzt. Deshalb finden Sie bei Paletti eine große Auswahl an stranggepressten Aluminiumprofilen, die durch höchste Präzision, Langlebigkeit und Nachhaltigkeit überzeugen und die in den unterschiedlichsten Branchen eingesetzt werden können.

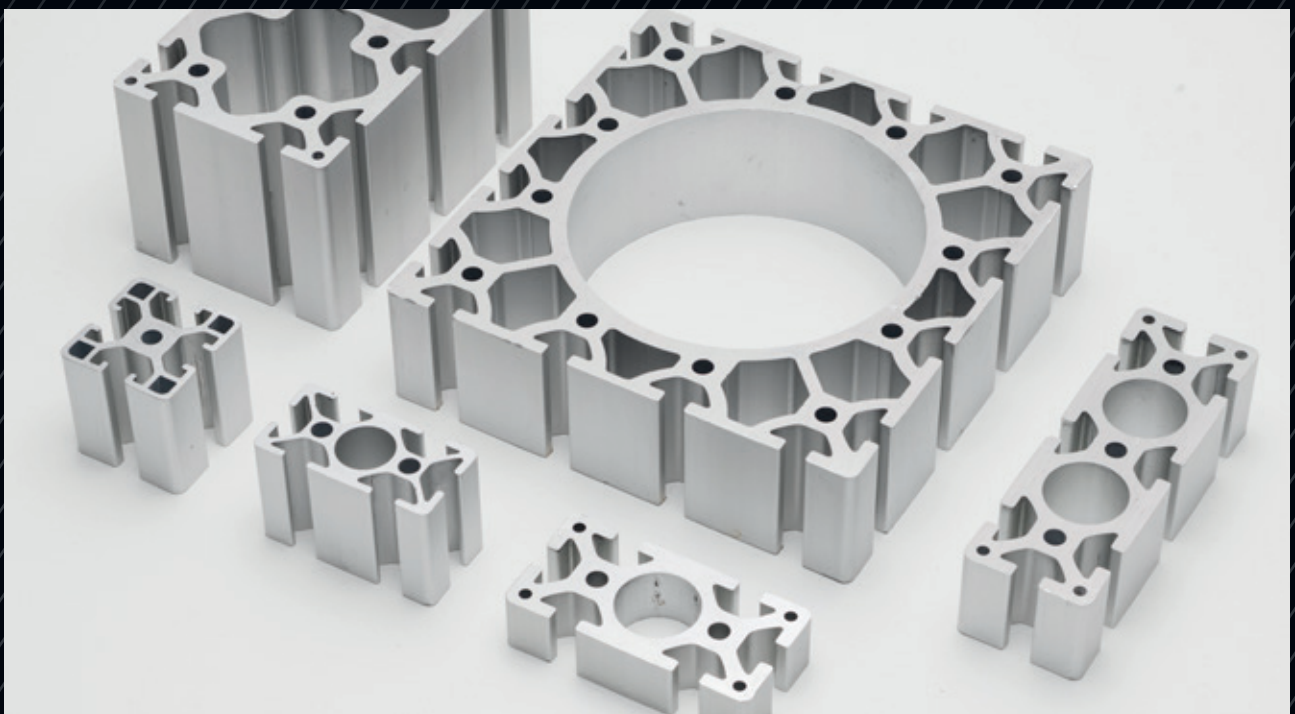

UNIVERSELL EINSETZBAR

PROFILSYSTEME

Wenn die Basis stimmt, stimmt auch das Ergebnis. Deshalb arbeiten wir bei Paletti ausschließlich mit Alu-Profilsystemen, die sich durch Top-Qualität auszeichnen.

Die Aluminium-Profilsysteme von Paletti wurden als Profilbaukastensystem für die Anforderungen des Maschinen- und Anlagenbaus entwickelt, sind dadurch untereinander kompatibel, besonders verwindungssteif, vielseitig einsetzbar und in den unterschiedlichsten Branchen und Industrien unverzichtbar geworden. Es gibt sie in verschiedenen Baureihen, Abmessungen und Stärken (Geometrien).

Sie sind einfach zu montieren und problemlos mit anderen Paletti Baugruppen, z. B. Laserschutzkabinen, Linearsystemen, Förder- und Arbeitsplatzsystemen, kombinierbar. Dabei sind alle eingebauten Elemente wiederverwendbar, mit einer Eloxalschicht gegen Umwelteinflüsse wie Feuchtigkeit, Luft und Licht geschützt und somit nachhaltig in ihrem Einsatz. Oder mit anderen Worten: Unsere Alu-Profilsysteme halten, was Paletti verspricht.

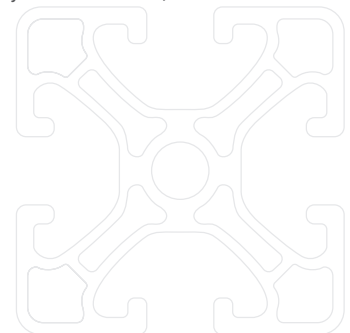

PALETTI ALUMINIUMPROFILE

UNSERE BAUREIHEN

Unsere Profilbaureihen sind mit einer 8 mm Nutengeometrie ausgelegt. Ausgenommen der Profilbaureihe 20 mit einer 5 mm Nutengeometrie.

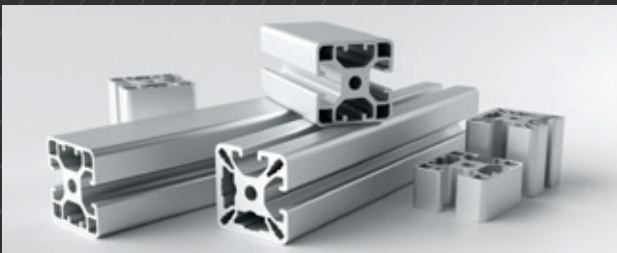

PROFILE 40



PROFILE 30



PROFILE 20



INCH PROFILE

PALETTI ALUMINIUMPROFILE

VERBINDUNG UND SERVICE



VERBINDUNGSELEMENTE

So einfach kann es gehen: Mit der passenden Verbindungstechnik lassen sich unsere Aluprofile präzise und stabil kombinieren und problemlos für jeden Einsatzzweck individualisieren.



BEARBEITUNG VON PROFILEN UND KOMPONENTEN

Auch wenn es darum geht, Aluminiumprofile zu bearbeiten, sind wir die Spezialisten. Mit unseren vielen CNC-gesteuerten Bearbeitungszentren fräsen, sägen oder bohren wir bei Bedarf das Aluprofil.



PROFILE FÜR SCHUTZ- UND ABTRENNSYSTEME



PROFILE FÜR LINEARTECHNIK



PROFILE FÜR LASERSCHUTZKABINEN

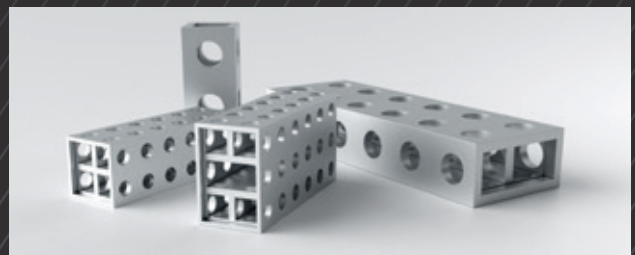

PRÄZISIONSPROFILE



SONDERPROFILE



Unser gesamtes Profilsortiment
finden Sie hier.

ALUMINIUMPROFIL-BAUKASTEN

EINZELTEILE UND ZUBEHÖR

Abgestimmt auf Ihre Bedürfnisse entwerfen und konstruieren wir genau nach Ihren Spezifikationen. Gemeinsam mit uns bestimmen Sie so das Design und die Funktionalität, die durch die Vielzahl an Sonderausstattungen optimiert wird – für Ihre Effizienz- und Qualitätssteigerung.

Auf Basis des Baukastenprinzips sind die Einzelteile und das Zubehör für die Profilbaureihen 40, 30 und Inch gleichermaßen verwendbar und erhöhen dadurch die Flexibilität.



PALETTI ALUMINIUMPROFILE

GRENZENLOSE VIELFALT

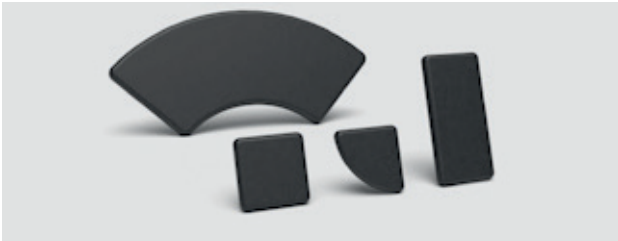

ABDECKKAPPEN



FUSS-, BODEN- UND PORTALPLATTEN



KABELKANÄLE + ABDECKUNGEN



PNEUMATIKVERBINDER



STELLFÜSSE



WINKELSTELLFÜSSE



SCHARNIERE UND GELENKE



RÄDER + ROLLEN



MONITOR-/BILDSCHIRMHALTER

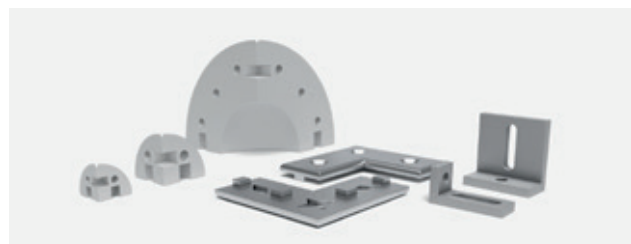

BEFESTIGUNGSWINKEL, RUNDE ECKE UND KNOTENBLECHE

SICHER ABGETRENNT

SCHUTZ- UND ABTRENNSYSTEME

Seit mehr als 25 Jahren produziert Paletti unterschiedlichste Schutz- und Sicherheitsvorrichtungen für Menschen und Maschinen.

Egal, ob Personen vor Maschinen geschützt werden müssen oder Arbeits- bzw. Bürobereiche abgegrenzt

werden sollen – beim Thema Schutz- und Trennwände sind wir genau der richtige Ansprechpartner. Denn seit mehr als 25 Jahren produziert Paletti unterschiedlichste Sicherheitsvorrichtungen – von Zaun- und Schutzsystemen mit Drahtgittern oder Flächenelementen bis hin zu kompletten Maschineneinhausungen.



Unsere gesamten Schutz- und Abtrennsysteme finden Sie hier.

SCHUTZ- UND ABTRENNSYSTEME

PASSGENAUER SCHUTZ



SCHUTZZÄUNE

Mit unserem flexiblen Schutzzaunsystem können Sie ein passgenaues, komplettes Sicherheitssystem aufbauen.



ABTRENNSYSTEME

Perfekter Schutz für Menschen, konsequentes Absichern von Maschinen – unsere Trennwandsysteme basieren auf den Paletti Aluminiumprofilen und können deshalb bei Bedarf problemlos erweitert oder verändert werden.

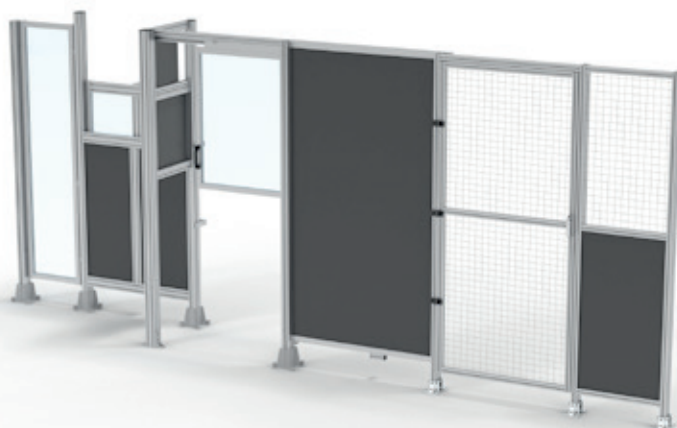

MASCHINENEINHAUSUNG

Paletti bietet Schutzvorrichtungen an, die direkt an Ihrer Maschine montiert werden.

INDIVIDUELL, FLEXIBEL, ERGONOMISCH

MONTAGE- UND ARBEITSPLATZSYSTEME

Für sämtliche Arbeitsanforderungen bietet Paletti eine große Auswahl von Arbeitsplätzen – von Montagearbeitsplätzen, Packtischen bis hin zu Labor- oder Büroarbeits-tischen. Ganz individuell und auf Wunsch ergonomisch, zugeschnitten auf ihre Kundenbedürfnisse für mehr Effizienz bei der Arbeit.

Von der Konstruktion über die Montage bis hin zur Inbetriebnahme je nach Kundenwunsch arbeiten wir eng mit Ihnen zusammen. Dank unseres flexiblen einsetzbaren Aluminiumprofil-Baukastens können wir alle Konstruktionen jederzeit problemlos erweitern, umbauen und ergänzen.

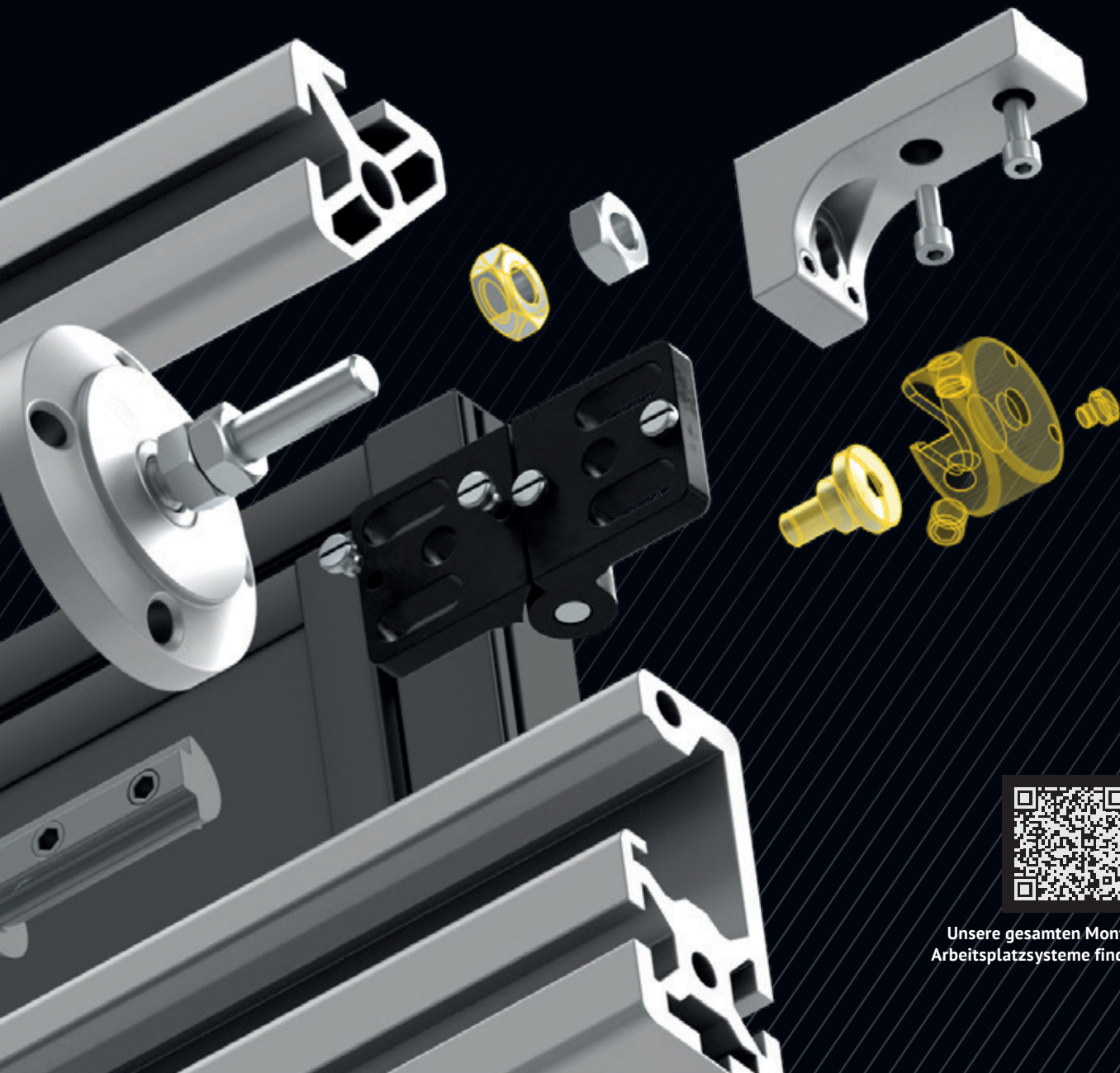

Unsere gesamten Montage- und Arbeitsplatzsysteme finden Sie hier.

ALUMINIUMPROFIL-BAUKASTEN

MONTAGEARBEITSPLÄTZE & WERKBÄNKE

Die Anforderungen an Montage- und Prüfarbeitsplätze, Werkbänke oder Arbeitsstationen sind aufgrund der unterschiedlichsten Arbeitsprozesse und wechselnden Werkstücke vielschichtig. Mit unserem Aluminiumprofil-Baukasten konzipieren wir die richtige Lösung, egal ob Arbeitsstationen, Einzel-, ergonomische oder verkettete Arbeitsplätze – langlebig und individuell auf Sie zugeschnitten. Mit Hilfe unseres umfangreichen Zubehörs kann eine Vielzahl von Optionen wie z. B. Arbeitsplatten, Schubladen- und Flächenelemente, ESD-Zubehör, Behälteraufnahmen, Arbeitsplatzleuchten, Steckdosen oder Medienkanäle montiert werden, um die Arbeitsplätze und -stationen an die aktuellen und zukünftigen Produktionsabläufe anzupassen.



ALUMINIUMPROFIL-BAUKASTEN

INDIVIDUELLE MÖBEL- UND BÜROAUSSTATTUNG

Die individuellen Büroarbeitstische in einer Holz-Alu-Kombination lassen sich als Einzel- oder Gruppenplatzlösungen konzipieren. Paletti Tische können auch aus geschlossenen Profilen hergestellt werden, mit zusätzlichen Verchromungsoptionen und Glasarbeitsflächen. Durch die offenen Kammern der Tischbeine lassen sich Anschlusskabel sicher und sauber verlegen. Die Nuten werden durch Abdeckprofile geschlossen. Dank des umfangreichen Aluminiumprofil-Baukastens und den verschiedensten Bearbeitungs- sowie Ergänzungsmöglichkeiten lassen wir keine Wünsche offen. Gerade hinsichtlich der neuen Arbeitsformen der Zukunft gestalten wir mit Ihnen Ihren Co-Working-Space.



BEWEGUNG AM LAUFENDEN BAND

FÖRDERTECHNIK

Langlebig, flexibel und immer genau auf die Bedürfnisse des Kunden eingestellt: unsere Fördersysteme. Darauf kann man sich verlassen: Dank unserer Aluminiumprofile sind die Fördersysteme von Paletti langlebig, flexibel, nachhaltig und immer genau auf Ihre Bedürfnisse zugeschnitten.

Wir bieten unseren Kunden einen umfangreichen Katalog vollständig anpassbarer Lösungen und individueller

Komponenten. Dabei werden unsere Fördersysteme mit der bewährten Paletti Profil- und Verbindungstechnik sowie – im Bereich der Rollenbahnen – der Cliptechnik schnell montiert. Dementsprechend können sie auch schnell demontiert oder ausgetauscht werden, selbst wenn sie Teil einer größeren Struktur oder Maschinenanlage sind. T-Nuten sorgen für eine Vielzahl von Befestigungsmöglichkeiten, die das Hinzufügen von Zubehör und Fußkonstruktionen erleichtern.

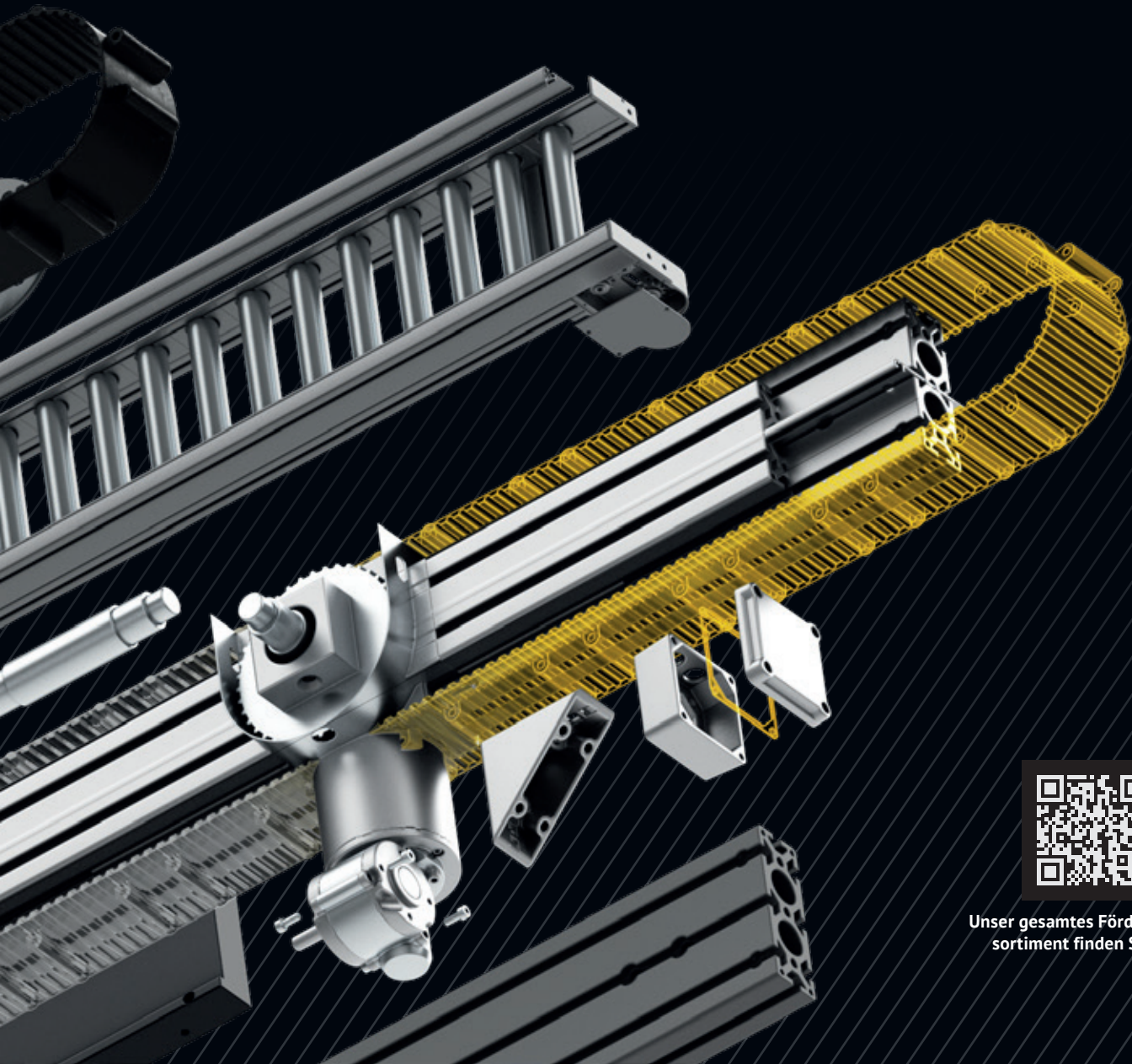

Unser gesamtes Fördertechniksortiment finden Sie hier.

BEWEGUNG AM LAUFENDEN BAND



GURTBANDFÖRDERER

Standardprofile Raster 40 bilden den starken Rahmen für unsere Förderbänder. Als Trägermaterial für das Förderband wird wahlweise eine Schichtholz- oder Metallplatte verwendet.

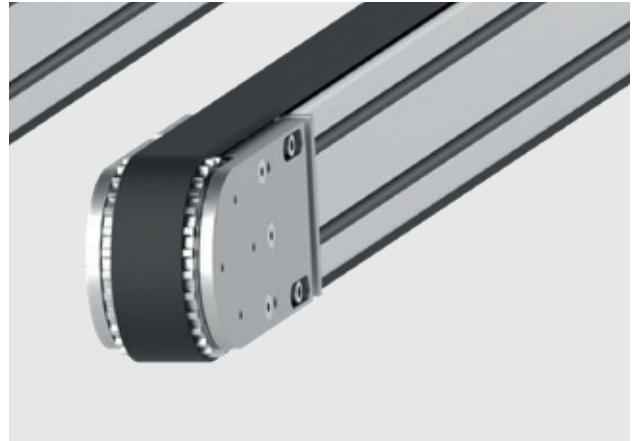

ZAHNRIEMENFÖRDERER

Die Standardprofile Raster 40 von Paletti bilden das robuste Gestell der Zahnriemenförderer. Die Kraftübertragung erfolgt über ein Getriebe, wobei das Förderband durch zwei Umlenkeinheiten gespannt wird.



ROLLENFÖRDERER

Für angetriebene Rollenbahnen stellt Paletti ein spezielles Profil her, das aus vier Einzelprofilen zur leichten Montage und Demontage besteht. Bei nicht angetriebenen Rollenbahnen kommt das Standardprofil zum Einsatz.

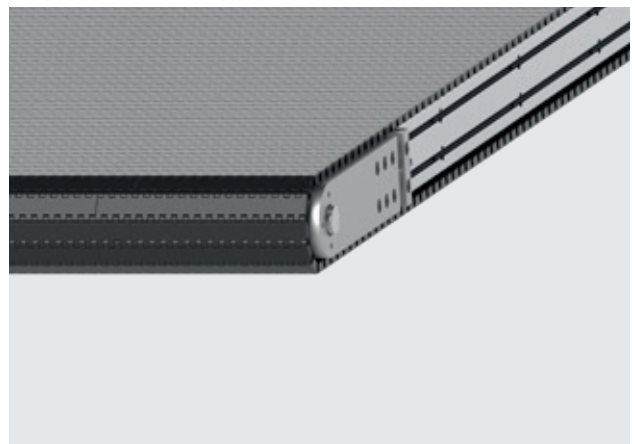

GLIEDERKETTENFÖRDERER

Insbesondere für den Transport von Stückgütern, bei dem es auch mal um die Kurve gehen soll, kommen Förderbänder mit zum Einsatz. Basis hierfür sind wieder Standardprofile 40 sowie die bewährten Antriebskomponenten.

HIER STECKT BEWEGUNG DRIN

LINEARTECHNIK

Wenn im Maschinen- und Anlagenbau zuverlässige und präzise Bewegungen benötigt werden, bieten wir unterschiedliche Linearsysteme mit den verschiedensten Antriebsvarianten – ohne Antrieb, Zahnriemenantrieb oder Spindeltrieb – an. Diese sind jeweils den individuellen Kundenbedürfnissen angepasst, ob als fertige Linearachsen oder Mehrachssysteme.

Auf Basis unseres vielseitigen Profilkonstrukts und der speziellen Lineartechnikprofile sowie unserer umfangreichen Bearbeitungsmaschinen konzipieren wir Ihnen Ihr Linearsystem nach Ihren Bedürfnissen und Anforderungen.

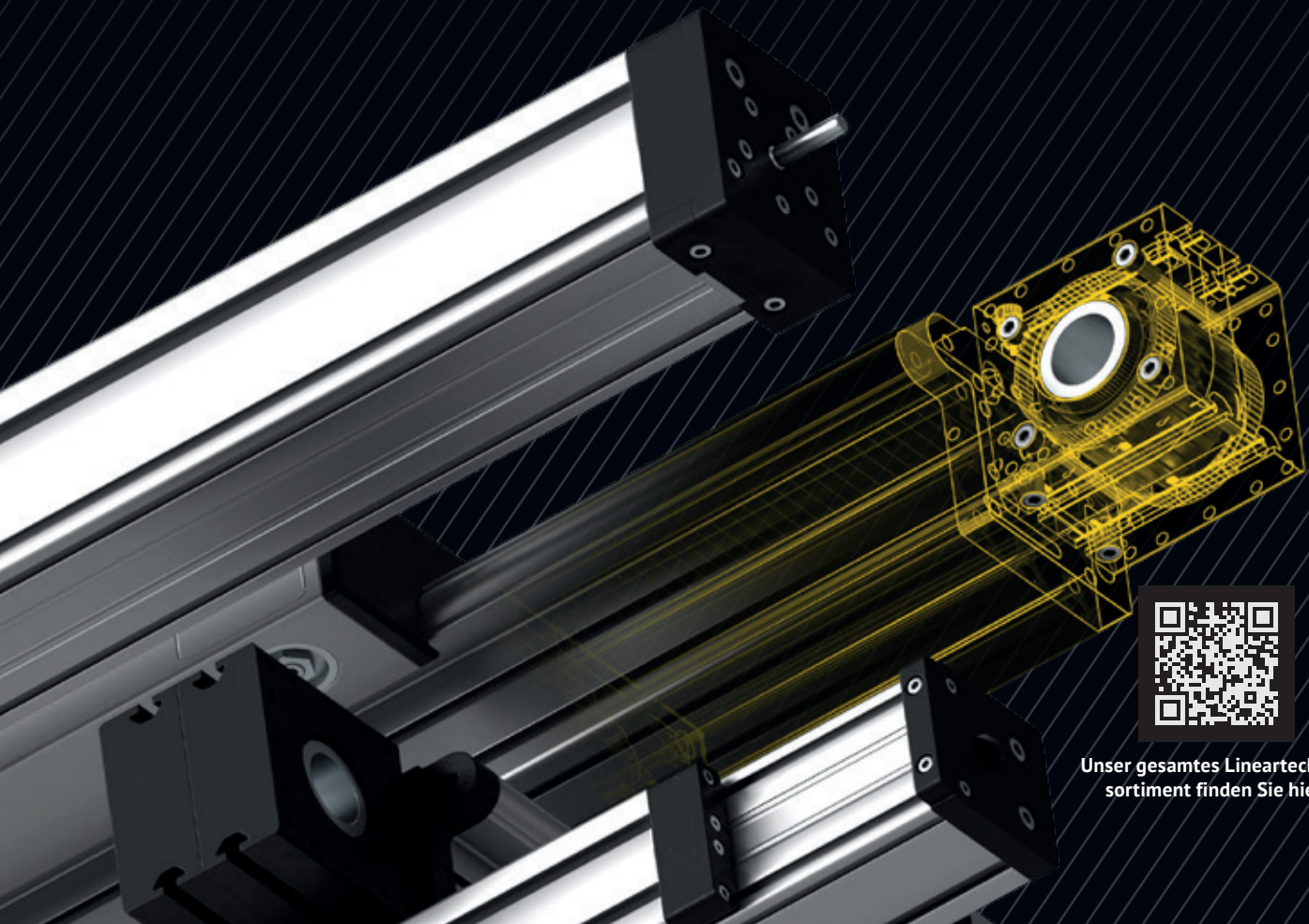

Unser gesamtes Lineartechniksortiment finden Sie hier.

LINEARTECHNIK

FLEXIBEL UND ZUVERLÄSSIG

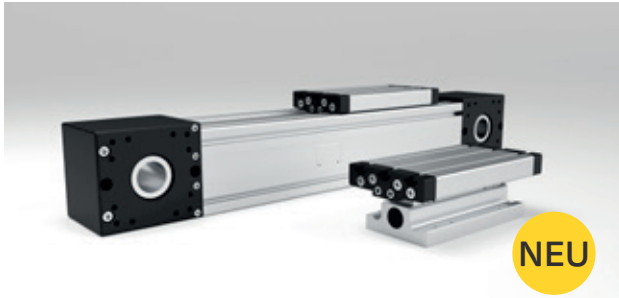

INNENLIEGENDE DOPPELFÜHRUNG MIT ZAHNRIEMENANTRIEB

Zum Schutz der innenliegenden Führungen gegen Verschmutzung wird das Profil mit einem Abdeckband geschlossen. Ausgelegt für hohe Kräfte und schnelle Geschwindigkeiten



INNENLIEGENDE DOPPELFÜHRUNG MIT SPINDELANTRIEB

Zum Schutz der innenliegenden Führungen gegen Verschmutzung wird das Profil mit einem Abdeckband geschlossen. Ausgelegt für hohe Kräfte und hohe Positioniergenauigkeiten.

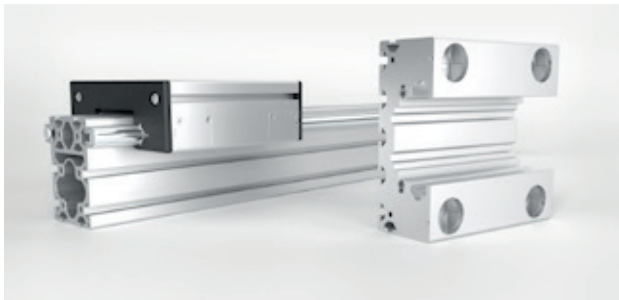

LINEARSYSTEME OHNE ANTRIEB

Linearsysteme für Handverstellung oder Parallelbetrieb.



LINEARSYSTEME MIT ZAHNRIEMENANTRIEB

Für lange Verfahrswege, hohe Geschwindigkeiten, Einsatz für leichte bis mittlere Lasten, Omega-Antrieb mit angetriebenem Schlitten für Z-Achsen.

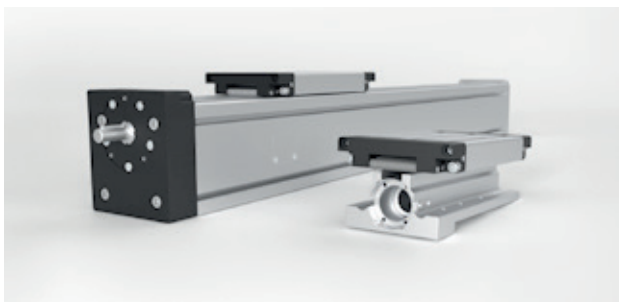

LINEARSYSTEME MIT SPINDELANTRIEB

Ideal geeignet für größere Kräfte und hohe Positioniergenauigkeit.

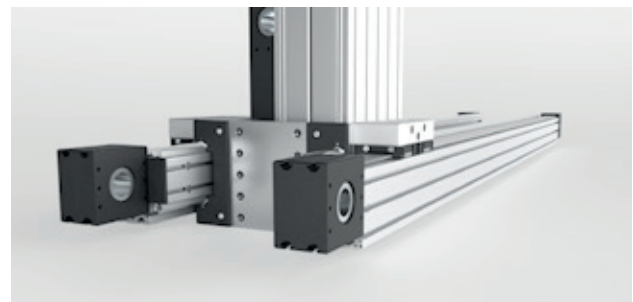

MEHRACHS-LINEARSYSTEME

Die Kombination einzelner Linearachsensysteme ermöglicht die Fertigung komplexer Mehrachsensysteme nach Kundenwunsch.

SICHER IST SICHER

PRÜFTECHNIK

Durch die Übernahme des Geschäftsbereichs Prüftechnik von der Firma Hanke Prüftechnik GmbH entsteht ein neues Geschäftsfeld der Paletti Group.

Ein großer Schwerpunkt der Prüfstände liegt in der Möbelprüfung, bei der wir nun von der Planung über die Ausführung bis hin zur Installation und Schulung beim Kunden alles aus einer Hand liefern. Durch die ständige Weiterentwicklung der Prüfstände zusammen mit den Prüflaboren erreichen unsere Spezialisten die optimalen Anpassungen an die anspruchsvollen Erfordernisse der Prüfaufgabe.

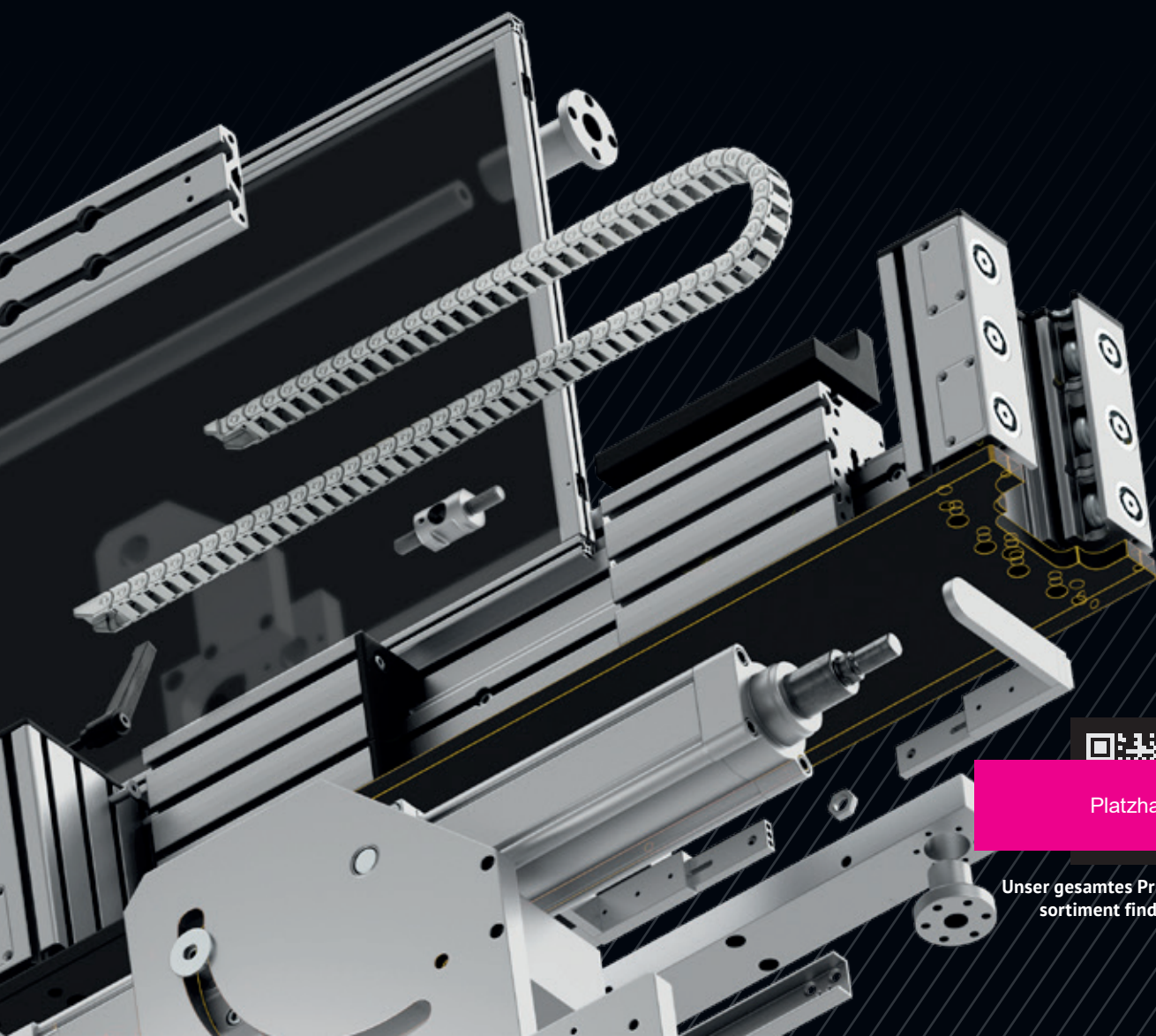

Platzhalter

Unser gesamtes Prüfstandtechniksortiment finden Sie hier.

PRÜFSTANDTECHNIK

KREATIV, INDIVIDUELL UND ZUVERLÄSSIG

Mit Unterstützung der Firma Hanke Prüftechnik, dem renommierten Hersteller von Prüfständen und Prüfanlagen, werden wir den Bereich Prüftechnik fortführen und ausbauen. Alle Prüfstände werden mit der bekannten Qualität, technischer Perfektion und der etablierten unter Windows® laufenden Oberfläche FLEXMENT® geliefert.

Sämtliche Prüfabläufe und Regelparameter werden erfasst und in Echtzeit überwacht. Über die Prüflingsverwaltung können die vordefinierten Prüfabläufe

parametriert und beschrieben werden. Durch den Einsatz von Ethernet haben Sie Gewissheit modernste Technik einzusetzen.

Die integrierte Meßaufnehmer und Parameterverwaltung bieten Ihnen die Möglichkeit komfortabel sämtliche Aktoren und Sensoren zu kalibrieren und abzugleichen. Hierfür stehen moderne Werkzeuge via Kurvenschreiber, Autokalibrierung und Trendanalyse zur Verfügung.

PRÜFSTÄNDE FÜR DIE MÖBELINDUSTRIE

- ▶ Möbelbeschläge-Prüfung
- ▶ Sitz- und Stuhlprüfung
- ▶ Tisch- und Matratzen-Prüfung
- ▶ Armlehnen-Prüfung

ENTWICKLUNGSPRÜFSTÄNDE

- ▶ Dauerlauf-Prüfungen
- ▶ Schwingungs-/ Fertigungs-Prüfung

PRÜFSTÄNDE FÜR LABORE UND HERSTELLER

- ▶ Multikontur-Prüfung
- ▶ Linearachsen-Prüfung
- ▶ Biege-Wechsel-Prüfung
- ▶ Side-to-Side-Prüfung
- ▶ Verschiebe-Prüfung

Doppelter Klappscharnierprüfstand für Möbel

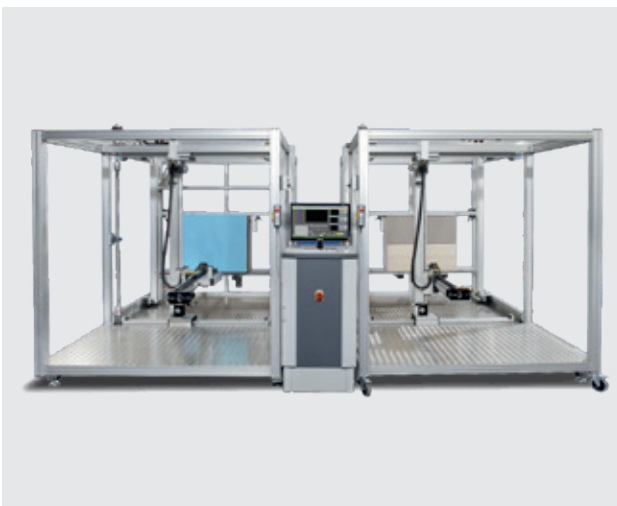

Biege-Wechsel-Prüfstand mit Servoachsen



AUF DER SICHEREN SEITE

LASERSCHUTZKABINEN AUS ALUMINIUMPROFILEN

Unsere selbsttragenden Laserkabinen von Paletti sind für Anwendungen mit Hochleistungslasern bis 8 kW und mehr geeignet und besitzen einen weltweit patentrechtlich geschützten Systemaufbau. Sie entsprechen den Sicherheits- und Qualitätsanforderungen und sind nach DIN EN 60825 „Lasereinrichtungen“ und DIN EN ISO 11553-1:2005 „Laserbearbeitungsmaschinen“ geprüft und zertifiziert.

Der modulare Aufbau unserer Aluminiumprofile macht es möglich, Schutzkabinen in fast beliebiger Form und

Größe zu erstellen (bis 7,5 m Höhe, Spannweite bis maximal 12 m). Dank unseres patentierten Wandaufbaus und des flexiblen Ecksystems können Radien oder Ecken auch außerhalb 90° erstellt werden. Durch die eingebrachten Nuten in den Profilen lassen sich die Aluminium-Konstruktionsprofile aus unserem Systembaukasten problemlos integrieren.

Übrigens: Bei Bedarf können wir unsere Schutzkabinen auch als Schallschutzgehäuse produzieren, indem wir schalldämpfende Platten hinzufügen.

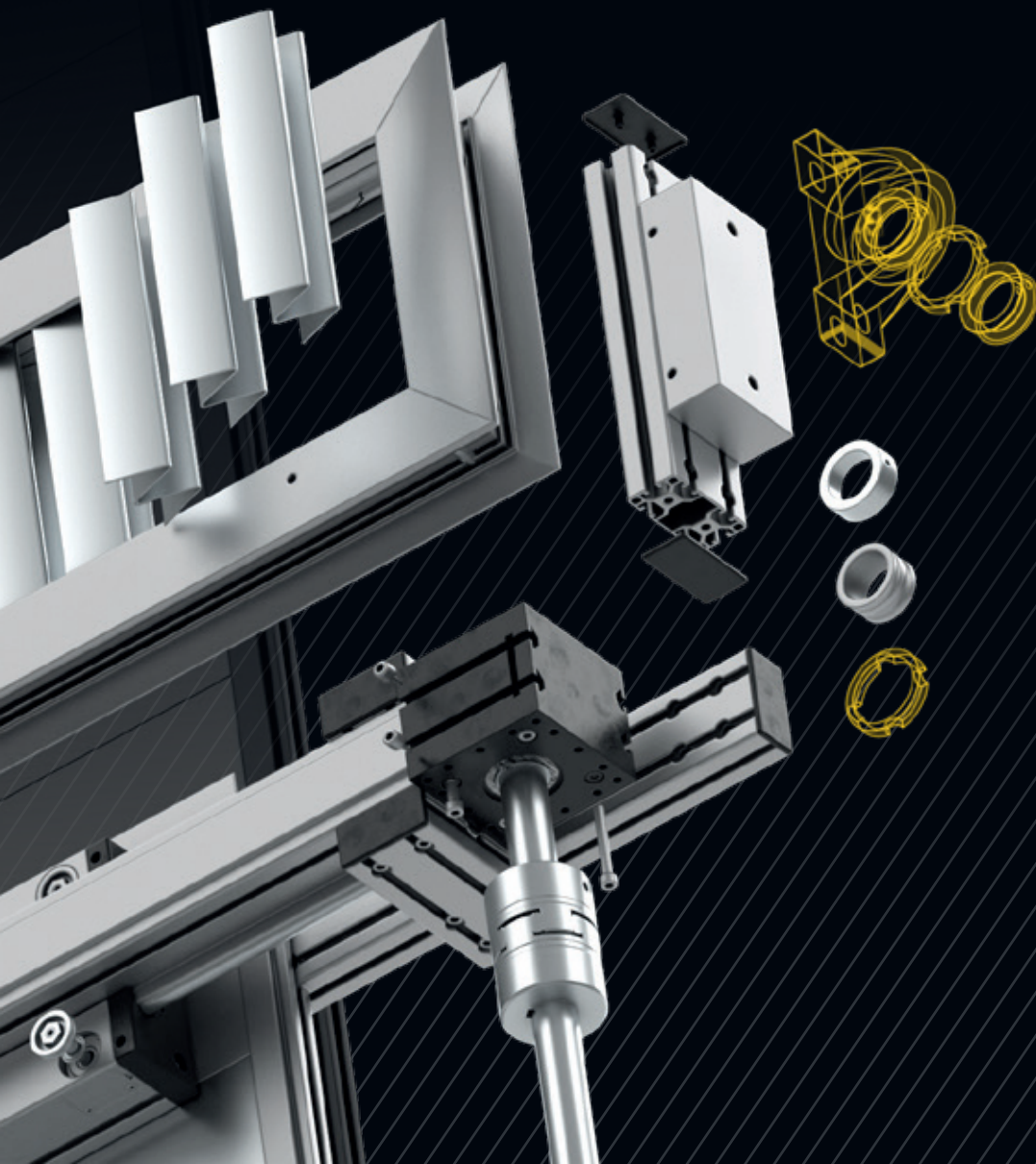

Unser gesamtes Laserschutzkabinensortiment finden Sie hier.

LASERSCHUTZKABINEN

PROFILE MIT SICHERHEITS-ANSPRUCH



WANDPROFILE

- ▶ perfektes, mehrstufiges Labyrinthsystem
- ▶ doppelwandiger Aufbau
- ▶ 8er-Nutsystem Raster 40 zur Aufnahme von Installationsanlagen
- ▶ lichtdicht
- ▶ Schutz gegen Laserstrahlung bis 4 kW cw-Nd-YAG-Scheibenlaser



WANDPROFILE IM FOKUSBEREICH

- ▶ perfektes, mehrstufiges Labyrinthsystem
- ▶ vierwandiges System für Anwendungen im Fokusbereich
- ▶ 8er-Nutsystem Raster 40 zur Aufnahme von Installationsanlagen
- ▶ lichtdicht
- ▶ Schutz gegen Laserstrahlung bis 6 kW (in Kombination mit 2 Profilen bis 8 kW) cw-Nd-YAG-Scheibenlaser



ZUBEHÖR

Zusätzlich liefern wir sämtliche Zubehörkomponenten, die für eine sichere und funktionsfähige Kabine benötigt werden, wie Nachströmöffnungen, Kabel- und Rohrdurchführungen usw.

LASERSCHUTZKABINEN

OPTIMALER ZUGANG



PROZESSTORE, HUBTORE, SCHIEBETORE & DREHTISCHABDICHTUNGEN

Passend zu den Laserschutzkabinen bieten wir vertikale Prozesstore, Hubtore und Schiebeprozestore an, die optimal auf das Gehäuse zugeschnitten sind.



WARTUNGS- UND ZUGANGSTORE

Auch Tore für Personal, das an und in den Laserschutzkabinen arbeitet oder hier Wartungsprozesse durchführen muss, werden von Paletti passgenau produziert.

WENN ES NICHT GENAU GENUG SEIN KANN

PRÄZISIONSTECHNIK

Wir entwickeln und fertigen einen Baukasten aus Aluminium-Präzisionsprofilen, der zur Erstellung von Messaufnahmen, Meisterböcken, Kontroll- und Prüfvorrichtungen bzw. Grundrahmen für Cuben und Lehren dient. Hierzu gibt es ein weites Spektrum an Zubehör

zum Abstimmen, Einstellen oder auch Wechseln der Aufnahmepunkte. Das System ist so konzipiert, dass es jederzeit reproduzierbar demontiert und montiert werden kann.

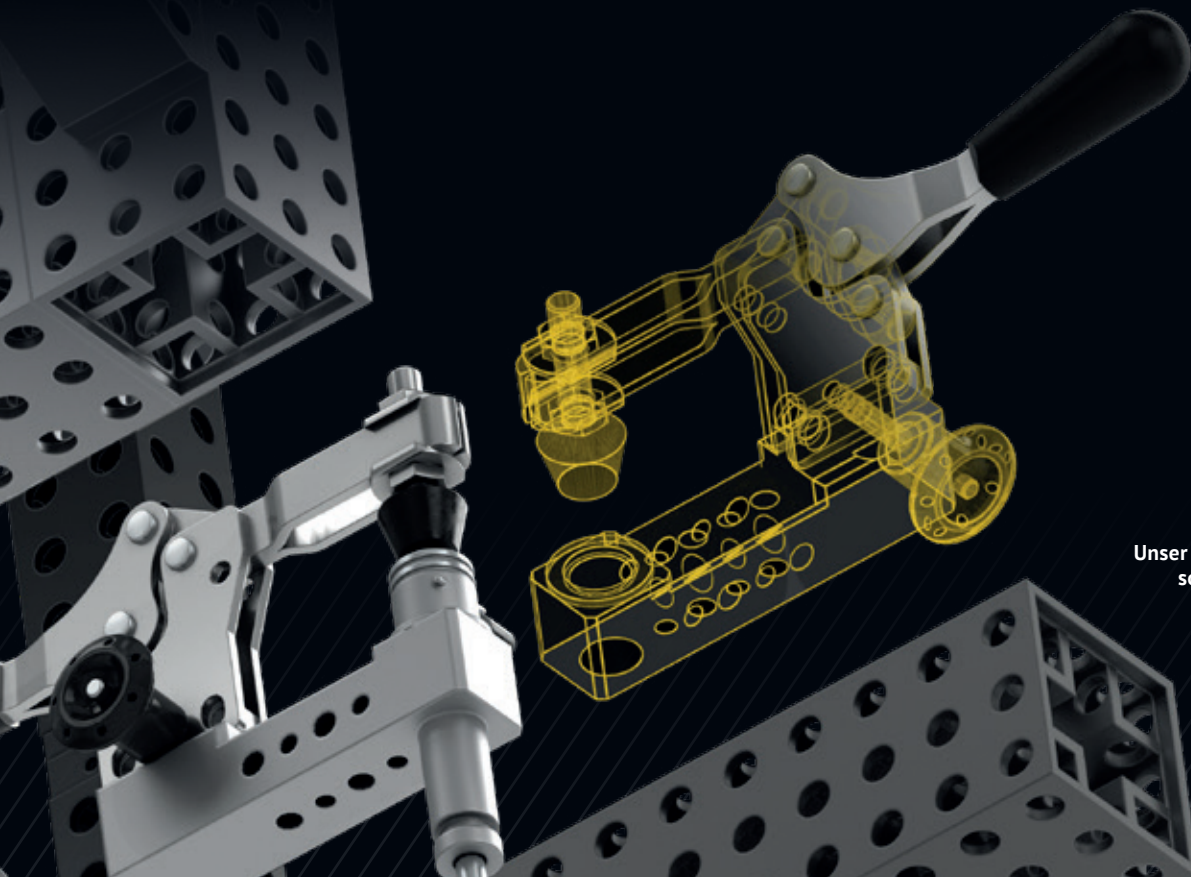

Unser gesamtes Präzisionstechniksortiment finden Sie hier.

DIE BASIS UNSERER PRÄZISIONSTECHNIK

SYSTEMAUFBAU

- ▶ präzise Aluminiumprofile im Raster 25, 40, 50
- ▶ hochfeste Profile durch spezielle Legierungen
- ▶ verwindungssteifes System
- ▶ Profile komplett mit Rasterbohrungen versehen
- ▶ Verbindungen durch den Einsatz stirnseitiger Passplatten und Absteckbuchsen mit Form- und Kraftschluss
- ▶ stabiles, umfangreiches Verbindungssystem und abgestimmtes Zubehör
- ▶ stets verfügbare Lagerware

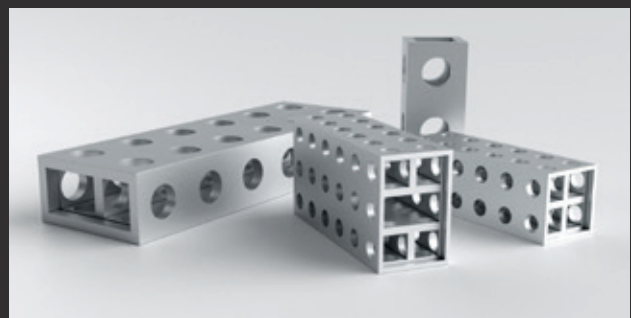

MODULAR UND FLEXIBEL

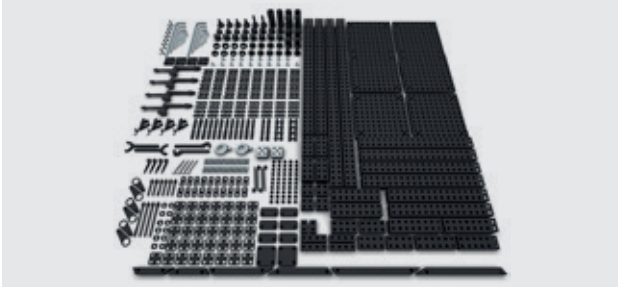

MODULARER SYSTEMBAUKASTEN FÜR MESSAUFNAHMEN

Ist ideal in der Anwendung für flexible Aufbauten für Messaufnahmen. Diese finden ihre Anwendung, z. B. bei Kleinserien aber auch in der Ausbildung bzw. in Laboren.

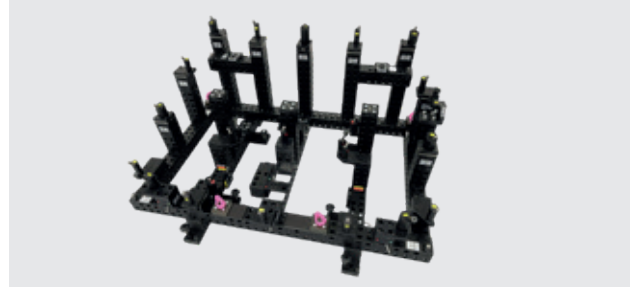

BAUTEILAUFNAHMEN / MESSAUFNAHMEN

Das Paletti Präzisionssystem ist zum modularen, flexiblen Aufbau von Messaufnahmen konzipiert. Durch dieses Konzept können die Vorrichtungen kosteneffizient, reproduzierbar erstellt werden, auch ein Retooling ist möglich.

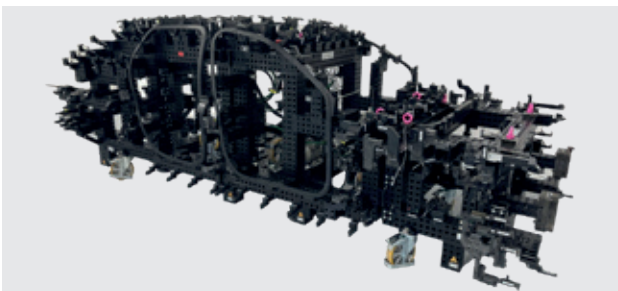

MEISTERBOCK

Wenn es auf höchste Genauigkeit ankommt, sind die Meisterböcke von Paletti die erste Wahl. Individuell anpassbar. Bauteile aus den unterschiedlichsten Bereichen können so fixiert und gefügt werden.



FÜGEMEISTERBOCK

Am Fügemeisterbock werden Einzelteile von Unterschweißgruppen aufgenommen und zu gesamten Zusammenbauten gefügt. Diese werden zur Analyse eines spannungsfreien Fügens sowie zum Einrichten der Produktionsanlagen genutzt.



LOCHRASTER-, SANDWICHPLATTEN, GRUNDRAHMEN-, SCHWENKRAHMENSYSTEME

Für den flexiblen Aufbau von Messaufnahmen & Vorrichtungen sind unsere Lochrasterplatten / Grundrahmensysteme die ideale Basis. Sie sind aus Aluminium gefertigt und in Natur oder Schwarz eloxiert lieferbar.

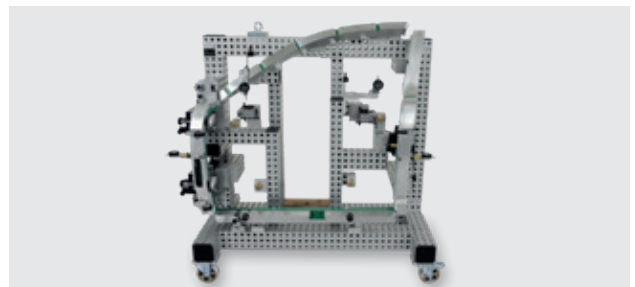

LEHREN, CUBEN UND ANALYSEVORRICHTUNGEN

Unsere Standardkomponenten bilden die Basis für Lehren und Analysevorrichtungen. Diese können mehrfach wiederverwendet werden, durch den Tausch der Prüfflansche entstehen hochflexible & kostengünstige Vorrichtungen.

ÜBERALL IM EINSATZ

PALETTI WELTWEIT

Immer in der Nähe – wenn es um die Arbeit mit Aluminiumprofilen und die Konstruktion von System-Lösungen geht, ist Paletti mit Systempartnern, Tochtergesellschaften- und Vertretungen weltweit ein kompetenter Ansprechpartner.



HAUPTSITZ MINDEN

Paletti Profilsysteme GmbH & Co. KG
Gewerbepark Meißen 17
32423 Minden
Tel. +49 571 38 73 03-0
Fax +49 571 3 69 97
sales@paletti-group.com
www.paletti-group.com



WERK PETERSHAGEN

Paletti Profilsysteme GmbH & Co. KG
Dingbreite 15
32469 Petershagen
Tel. +49 571 38 73 03-0
Fax +49 571 3 69 97
sales@paletti-group.com
www.paletti-group.com



PALETTI, USA

Paletti USA LLC
145 Keystone Drive
USA-Montgomeryville, PA 18936
Tel. +1 267 2 89 00 20
Fax +49 571 3 69 97
sales@palettiusa.com
www.paletti-group.com



PALETTI, GB

Paletti UK LTD
4 Britannia Way
The Valley, Lancashire BL2 2HH
Tel. +44 1204 522 123
Fax +44 1204 522 101
sales@palettiuk.com
www.paletti-group.com

SYSTEMPARTNER



Combiflex Produktie & Montage B.V.
Merwedeweg 7
3621 LP Breukelen, Niederlande
Tel. +31 346 264 174
Fax +31 346 264 774
info@trapo.nl
www.trapo.nl



BSC Anlagenbau GmbH
Am Industriepark 19
A-9431 St. Stefan, Österreich
Tel. +43 4352 81 340
Fax +43 4352 81 340 89
office@bsc-anlagenbau.at
www.bsc-anlagenbau.at



Promatec Automation AG
Gewerbestraße 9
CH-4552 Derendingen, Schweiz
Tel. +41 326 82 00 82
Fax +41 326 82 00 89
info@promatec.ch
www.promatec.ch



LIHENG Tech (shanghai) Co., Ltd
Qualified Checking & Measuring
Solution Partner
3911 JIASONG BEI Rd. JIADING District
201805 Shanghai
Volksrepublik China

WIR ARBEITEN HAND IN HAND

VERTRETUNGEN



ERO-Führungen GmbH

Weißkreuzstraße 16
79843 Unadingen
Deutschland
Tel. +49 7707 158 0
vertrieb@ero-fuehrungen.de
www.ero-fuehrungen.de



IPS-Tec

Poststraße 1
08459 Neukirchen, Deutschland
Tel. +49 3762 7 59 31 00
Fax +49 3762 7 59 31 19
info@ips-tec.de
www.ips-tec.de



Rollco A/S

Skomagervej 13 E
7100 Vejle
Dänemark
Tel. +45 75 52 26 66
info@rollco.dk
www.rollco.dk



Rollco AB

Box 22234
25024 Helsingborg
Schweden
Tel. +46 42 15 00 40
info@rollco.se
www.rollco.se



Rollco OY

Sarankulmankatu 12
33900 Tampere
Finnland
Tel. +358 207 57 97 90
info@rollco.fi
www.rollco.fi



Rollco Norge AS

Industrigata 6
3414 Lierstranda
Norwegen
Tel. +47 32 84 00 34
info@rollco.no
www.rollco.no



AS-Mechanics bvba

Groenstraat 5930
BE-3800 Sint-Truiden
Belgien
Tel. +32 11 78 48 74
info@as-mechanics.be
www.as-mechanics.be



Multiengineering ET

bul. Tsarigradsko sh. 72
BG-1113 Sofia, Bulgarien
Tel. +359 28 75 21 09
Fax +359 28 75 21 09
multiengineering@gmail.com
www.multiengineering-bg.com



MMT s.r.o.

Revoluční 40
CZ-46601 Jablonec nad Nisou, Tschechien
Tel. +420 483 35 69 11
Fax +420 483 35 69 10
mmt@mmt.cz
www.mmt.cz



Baccara Automation Control

IL-18915 Kvutzat Geva, Israel
Tel. +9 72 46 53 59 60
Fax +9 72 46 53 14 45
sales@baccara.co.il
www.baccara.co.il



Mecano Sistemi S.r.l

Via Consorziale Saronnino, 70/16
I-21040 ORIGGIO (VA), Italien
Tel. +39 029 67 09 05 0
Fax +39 029 67 09 39 6
mecanosistemi@tin.it
www.mecanosistemi.it



IAS Sp. z o.o.

ul. Mydlana 7,
PL-51-502 Wrocław, Polen
Tel. +48 071 707 24 00
Fax +48 697 908 484
office@ia-solution.com
www.ia-solution.com



Klare Technologies (Pty) Ltd

226 Market Street Fairland
Johannesburg Gauteng, 2030, Südafrika
Tel. +27 11 794 9684
Mobile +27 71 473 0180
sales@klaretech.com
www.klaretech.com



Danubelt s.r.o.

Seberiniho 1
SK-821 03 Bratislava
Slowakei
www.danubelt.sk



FACORT

Rua de Entrecampinhos,118
4435-687 Baguim do Monte
Portugal
Tel. 00351 229 774 600
www.facort.com

PALETTI

HIER PASST ALLES

SYSTEMLÖSUNGEN



PROFILTECHNIK



SCHUTZ- UND TRENNWÄNDE



MONTAGE- UND
ARBEITSPLATZSYSTEME



FÖRDERTECHNIK



LINEARTECHNIK



PRÜFTECHNIK



LASERSCHUTZKABINEN



PRÄZISIONSTECHNIK

Paletti Profilsysteme GmbH & Co. KG

Gewerbepark Meißen 17
D-32423 Minden
Tel. +49 (571) 38 73 03-0
Fax +49 (571) 3 69 97
sales@paletti-group.com
www.paletti-group.com